

Smart-UPS™ X-Serie USV 120 VDC Einbau der externen Batterie-Einheit

Wichtige Sicherheitshinweise

DIESE ANLEITUNG AUFBEWAHREN - Dieses Handbuch enthält wichtige Anweisungen, die bei der Installation und Wartung der Smart-UPS und der Batterien befolgt werden müssen.

Lesen Sie diese Anweisungen sorgfältig durch und machen Sie sich mit dem Gerät vertraut, machen Sie bevor Sie versuchen, es zu installieren, zu betreiben, zu warten oder zu reparieren. Die folgenden speziellen Meldungen können erscheinen in diesem Dokument oder auf dem Gerät, um vor möglichen Gefahren zu warnen oder auf Informationen, die ein Verfahren verdeutlichen oder vereinfachen.



Wenn zusätzlich zu einem Produktsicherheitskennzeichen mit einem "Gefahren"- oder "Warnung" dieses Symbol zu sehen ist, wird auf eine elektrische Gefahr hingewiesen, die bei Nichtbeachtung der gegebenen Anweisungen zu Verletzungen führen kann.



Dies ist das Sicherheitswarnsymbol. Es warnt Sie vor potentiellen persönlichen Verletzungsgefahren. Beachten Sie alle auf dieses Symbol folgenden Sicherheitshinweise, um mögliche Verletzungen bis hin zur Todesfolge zu vermeiden.

GEFAHR

GEFAHR weist auf eine Gefahrensituation hin, die zum Tod oder schweren Verletzungen führt, wenn sie nicht vermieden wird.

WARNUNG

WARNUNG weist auf eine Gefahrensituation hin, die zum Tod oder schweren Verletzungen führen kann, wenn sie nicht vermieden wird.

ACHTUNG

ACHTUNG weist auf eine Gefahrensituation hin, die zu geringfügigen bis mäßig starken Verletzungen führen kann, wenn sie nicht vermieden wird.

HINWEIS

HINWEIS kennzeichnet Vorgehensweisen, bei denen keine Verletzungsgefahr besteht.

Richtlinien zur Produkthandhabung

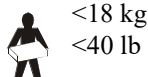

Sicherheitsanweisungen und allgemeine Informationen

Lesen Sie vor der Installation die beiliegenden Sicherheitshinweise.

- Diese Einheit ist ausschließlich zur Verwendung in Innenräumen vorgesehen.
- Die Einheit darf beim Betrieb nicht direkter Sonneneinstrahlung oder übermäßiger Staub- bzw. Feuchtigkeitsbelastung ausgesetzt sein und darf nicht mit Flüssigkeiten in Kontakt kommen.
- Stellen Sie sicher, dass die Lüftungsschlitze der externen Batterie-Einheiten (XLBP) nicht blockiert sind. Lassen Sie genügend Platz für eine ordnungsgemäße Belüftung.
- Die Batterielebensdauer beträgt in der Regel 2 bis 5 Jahre. Äußere Einflüsse können Auswirkungen auf die Batterielebensdauer haben. Durch hohe Umgebungstemperaturen, zu schwachen Netzstrom oder häufige Entladungen von kurzer Dauer verkürzt sich die Batterielebensdauer.
- Bauen Sie die XLBP immer unten in das Rack ein. Die USV muss über den XLBP eingebaut werden.

Lieferumfang

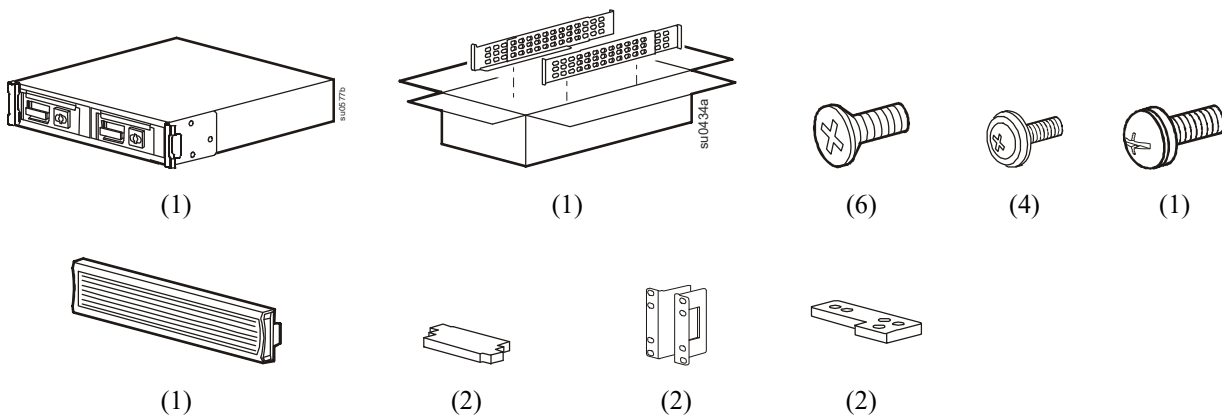

Spezifikationen

Weitere Spezifikationen finden Sie auf der Website von APC unter www.apc.com.

Anforderungen an die Umgebung

Temperatur	Betrieb	0° C bis 40° C (32° F bis 104° F)
	Lagerung	-15° C bis 45 °C (5° F bis 113° F) Die USV-Batterie alle sechs Monate aufladen.
Max. Höhe über NN	Betrieb	3.000 m (10.000 ft)
	Lagerung	15.000 m (50.000 ft)
Luftfeuchtigkeit	0% bis 95 % relative Feuchtigkeit, nicht kondensierend	

Batterie

ACHTUNG

RISIKO VON SCHWEFELWASSERSTOFFGAS UND ÜBERMÄSSIGEM RAUCH

- Ersetzen Sie die Batterie mindestens alle 5 Jahre.
- Ersetzen Sie die Batterie sofort, wenn die USV anzeigt, dass ein Batterieaustausch erforderlich ist.
- Ersetzen Sie die Batterie am Ende ihrer Lebensdauer.
- Ersetzen Sie Batterien immer nur durch Batterien der gleichen Art und Anzahl, wie sie ursprünglich in der Anlage installiert waren.
- Ersetzen Sie die Batterie unverzüglich, wenn die USV eine Übertemperaturbedingung für die Batterie anzeigt oder USV interne Übertemperatur, oder wenn es Hinweise auf einen Elektrolytaustritt gibt. Schalten Sie die USV aus und ziehen Sie den Stecker heraus vom AC input und trennen Sie die Batterien. Betreiben Sie die USV nicht, bevor die Batterien ausgetauscht sind.
- *Ersetzen Sie alle Batteriemodule (einschließlich der Module in externen Batteriepacks), die älter als ein Jahr sind, wenn Sie zusätzliche Batteriepacks installieren oder das Batteriemodul bzw. die Batteriemodul(e) ersetzen.

Die Nichtbeachtung dieser Anweisungen kann zu leichteren oder mittelschweren Verletzungen sowie zu Geräteschäden führen.

* Wenden Sie sich an den weltweiten Kundendienst von APC by Schneider Electric, um das Alter der installierten Batteriemodule zu ermitteln.

Installation

Die Versandklammern lösen

1

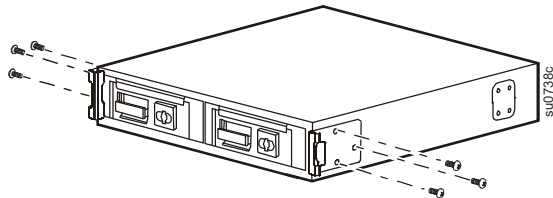

2

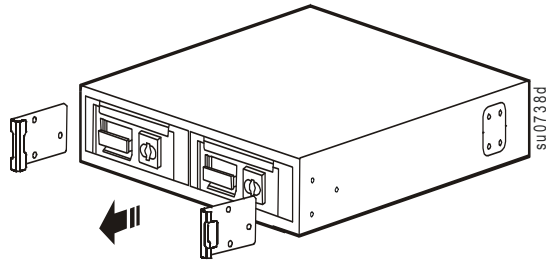

Die Batterie entfernen

⚠ ACHTUNG

RISIKO DURCH FALLENDE AUSTRÜSTUNG

- Eine einzelne Batterie wiegt 23 kg (51 lbs).
- Halten Sie stets sichere Hebetechniken ein, die dem Gewicht der Anlage angemessen sind.
- Entfernen Sie die Batteriemodule vor Installation der USV.
- Die Batterien vor dem Einbau in ein Rack entfernen.
- Installieren/entfernen Sie die Batteriemodule am Griff in/aus der USV.
- Verwenden Sie den Griff nicht zum Anheben oder Tragen des Batteriemoduls.

Die Nichtbeachtung dieser Anweisungen kann zu leichteren oder mittelschweren Verletzungen sowie zu Geräteschäden führen.

1

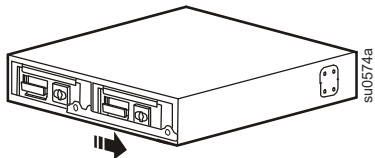

2

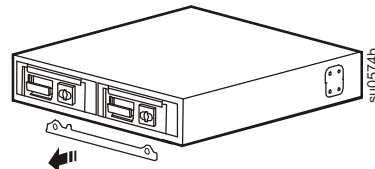

3

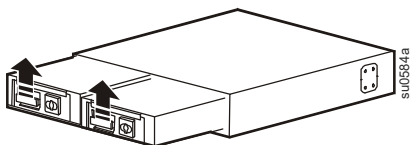

4

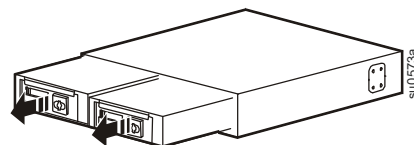

Einbau in ein Rack mit vier Pfosten

Winkel zur Rackmontage können sich modellspezifisch unterscheiden.

1

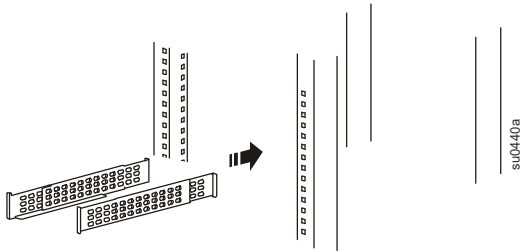

2

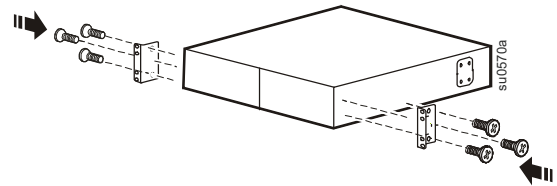

Verwenden Sie das APC-Schienset für Racks mit vier Pfosten.

3

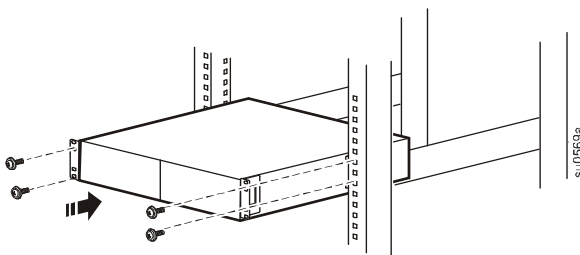

4

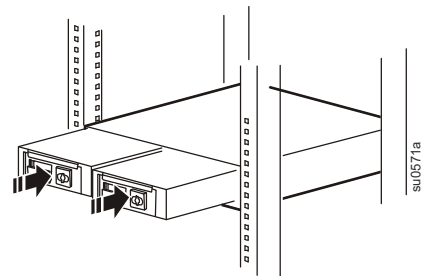

5

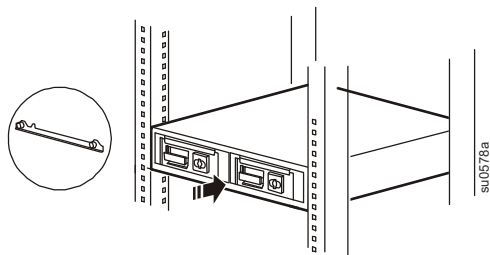

6

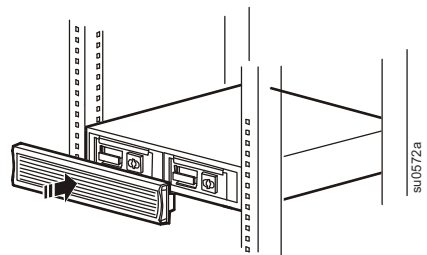

Rack mit zwei Pfosten

1

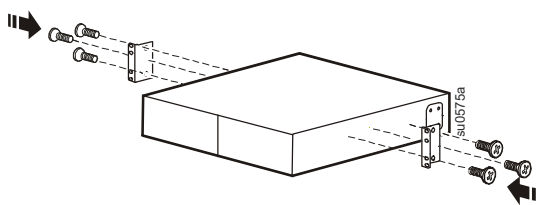

2

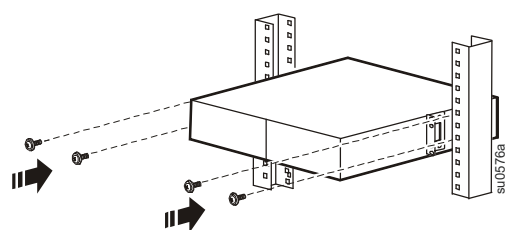

3

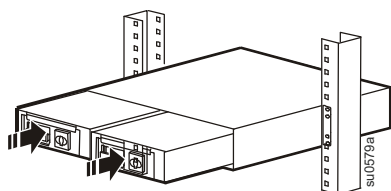

4

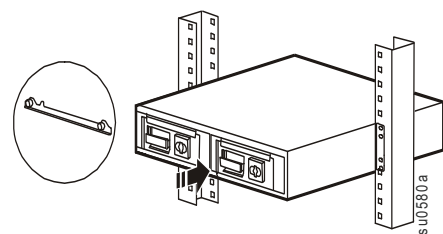

5

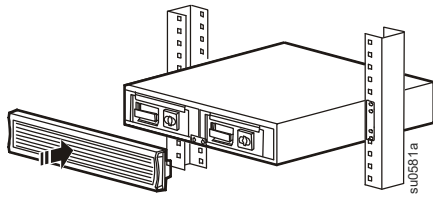

Rack-zu-Tower-Umbau

1

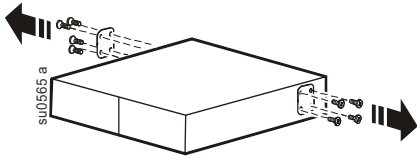

2

Die mit der USV gelieferten Stabilisierungswinkel verwenden.

3

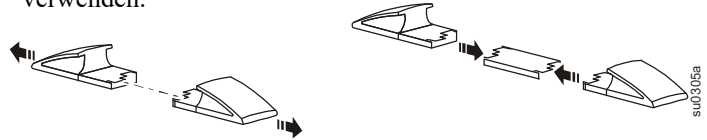

4

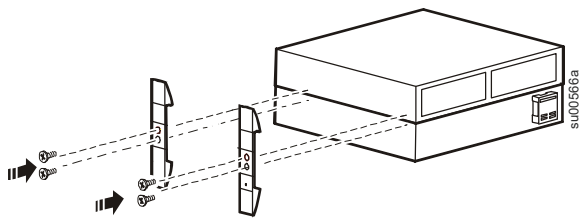

5

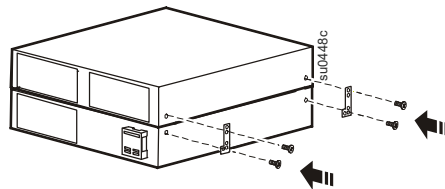

6

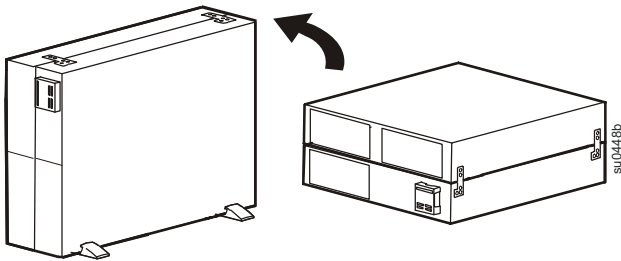

7

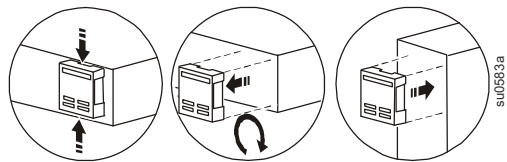

8

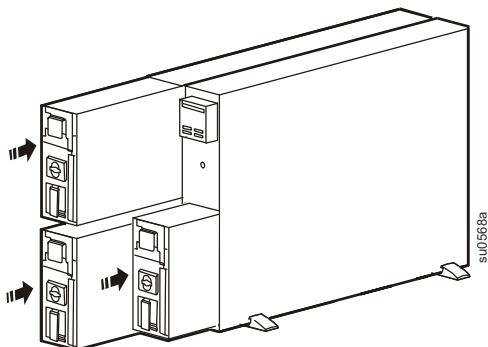

9

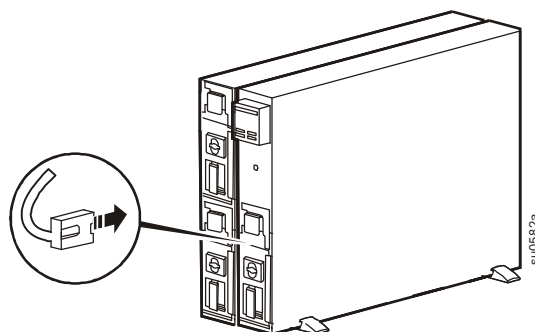

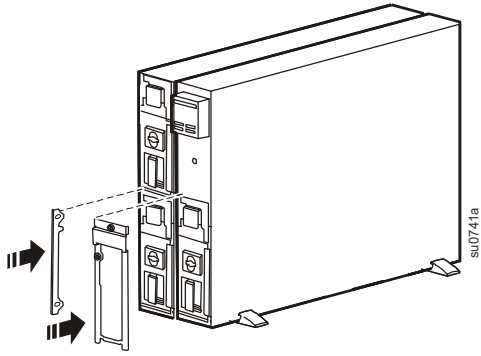
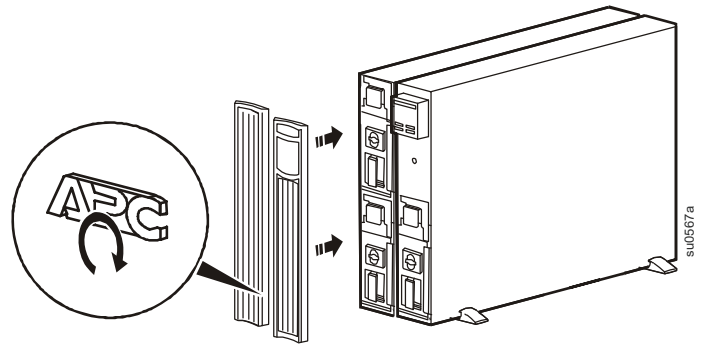
10**11**

Die externen Batterie-Einheiten anschließen

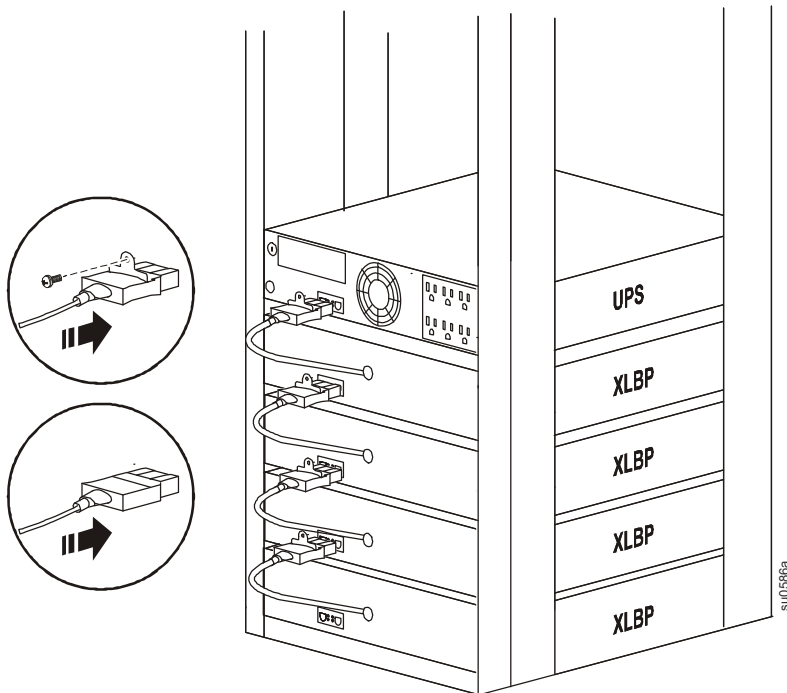

Die XLBP-Anschlüsse können von Modell zu Modell variieren.

Bei APC sind Batterie-Verlängerungskabel als Zubehör erhältlich, entsprechende Informationen finden Sie unter www.apc.com.

Service

Falls die Einheit gewartet oder repariert werden muss, schicken Sie sie nicht an den Händler zurück. Befolgen Sie diese Schritte:

1. Lesen Sie im Handbuch die Erklärungen im Kapitel *Problemlösung*, um gelegentlich auftretende Probleme allgemeiner Natur selbst beheben zu können.
2. Wenn das Problem weiterhin besteht, wenden Sie sich bitte über die Website von APC unter **www.apc.com** an unseren Kundendienst.
 - a. Notieren Sie sich die Modellnummer, die Seriennummer und das Kaufdatum. Modell- und Seriennummern befinden sich auf einer Plakette auf der Rückseite des Geräts.
 - b. Wenn Sie den APC Kundendienst anrufen, wird ein Mitarbeiter versuchen, das Problem am Telefon für Sie zu lösen. Ist dies nicht möglich, wird der Techniker Ihnen eine Warenrücknahmenummer (RMA-Nr.) zuweisen.
 - c. Wenn die Garantie noch besteht, wird die Reparatur kostenlos durchgeführt.
 - d. Die Service-Verfahren und Rücksendebestimmungen können von Land zu Land unterschiedlich sein. Bitte informieren Sie sich auf der APC-Website über den für Ihr Land vorgesehenen Ablauf.
3. Verpacken Sie die Einheit sorgfältig, um Transportschäden zu vermeiden. Verwenden Sie keine Styroporchips als Verpackungshilfsmittel. Transportschäden sind nicht von der Garantie abgedeckt.
 - a. **Für die USV gilt: TRENNEN SIE DIE BATTERIE VOR DEM VERSAND STETS VOM GERÄT (gemäß den Bestimmungen des U.S. Department of Transportation [DOT] und der IATA).** Die Batterie kann in der Einheit bleiben.
 - b. Interne Batterien können während des Versands im externen Batterie-Pack angeschlossen bleiben (bei entsprechender Ausstattung, nicht alle Einheiten verfügen über externe Batterie-Packs).
4. Vermerken Sie die RMA-Nr., die Sie vom Kundendienst erhalten haben, auf der Verpackung.
5. Senden Sie die Einheit als versichertes und freigemachtes Paket an die Adresse, die Sie vom APC-Kundendienst erhalten haben.

Transport der Einheit

1. Alle angeschlossenen Geräte müssen heruntergefahren und getrennt werden.
2. Trennen Sie die Einheit vom Netzstrom.
3. Trennen Sie alle internen und externen Batterien (falls vorhanden).
4. Folgen Sie den Versandanweisungen unter *Service* in diesem Handbuch.

Zweijährige Werksgarantie

Schneider Electric IT Corporation (SEIT) gewährleistet, dass ihre Produkte für die Dauer von drei (3) Jahren ab Kaufdatum frei von Material- und Fertigungsfehlern sind. Ausgenommen hiervon sind die Batterien; für diese beträgt die Garantiezeit zwei (2) Jahre ab Kaufdatum. Die Verpflichtung von SEIT gemäß dieser Garantie ist auf die Reparatur oder den Ersatz (Entscheidung trifft SEIT) jeglicher defekter Produkte begrenzt. Die Reparatur oder der Austausch eines fehlerhaften Produkts oder Teils verlängert nicht den ursprünglichen Garantiezeitraum.

Diese Garantie gilt nur für den ursprünglichen Käufer, der das Produkt vorschriftsmäßig innerhalb von zehn Tagen nach dem Kauf registriert haben muss. Die Produktregistrierung kann online unter warranty.apc.com vorgenommen werden.

SEIT haftet nicht gemäß der Garantie, wenn hauseigene Prüfungen und Untersuchungen ergeben haben, dass der vermeintliche Produktschaden nicht existiert beziehungsweise durch Missbrauch, Fahrlässigkeit, unsachgemäße Installation oder Prüfungen von Endverbrauchern oder Dritten bzw. durch eine Verwendung entgegen den Empfehlungen oder Spezifikationen von SEIT verursacht wurde. Darüber hinaus haftet SEIT nicht für Schäden infolge von: 1) nicht autorisierten Reparatur- oder Umbauversuchen an dem Produkt, 2) falschen oder inadäquaten elektrischen Spannungen oder Verbindungen, 3) nicht vorschriftsmäßigen Betriebsbedingungen vor Ort, 4) höherer Gewalt, 5) ungenügendem Schutz vor Witterungseinflüssen oder 6) Diebstahl. Keinesfalls haftet SEIT im Rahmen dieser Garantie für Produkte, bei denen die Seriennummer verändert, unkenntlich gemacht oder entfernt wurde.

ES BESTEHEN ÜBER DIE VORSTEHEND GENANNTEN BESTIMMUNGEN HINAUS KEINE ANDEREN GARANTIE AUSDRÜCKLICHER, STILLSCHWEIGENDER, GESETZLICHER ODER SONSTIGER NATUR FÜR IRGENDWELCHE PRODUKTE, DIE AUFGRUND ODER IN VERBINDUNG MIT DIESER VEREINBARUNG VERKAUFT, GEWARTET ODER BEREITGESTELLT WURDEN.

SEIT LEHNT ALLE STILLSCHWEIGENDEN GARANTIE HINSICHTLICH DER MARKTGÄNGIGKEIT UND EIGNUNG FÜR EINEN BESTIMMTEN ZWECK AB.

AUSDRÜCKLICHE GARANTIE VON SEIT KÖNNEN IM ZUSAMMENHANG MIT DER ERTEILUNG VON TECHNISCHEM ODER ANDEREN RATSCHLÄGEN ODER DIENSTLEISTUNGEN DURCH SEIT BEZÜGLICH DER PRODUKTE NICHT ERWEITERT, VERRINGERT ODER BEEINTRÄCHTIGT WERDEN. WEITERHIN ENTSTEHEN DIESBEZÜGLICH KEINE AUFLAGEN ODER LEISTUNGSVERPFLICHTUNGEN.

DIE VORANGEGANGENEN GARANTIE UND RECHTSMITTEL SIND DIE EINZIGEN FÜR JEDERMANN VERFÜGBAREN GARANTIE UND RECHTSMITTEL. DIE OBEN GENANNTEN GARANTIE BEGRÜNDEN DIE EINZIGE LEISTUNGSVERPFLICHTUNG VON SEIT UND STELLEN IHRE EINZIGEN RECHTSMITTEL IM FALLE VON GARANTIEVERLETZUNGEN DAR. DIE GARANTIE VON SEIT GELTEN NUR FÜR DEN URSPRÜNGLICHEN KÄUFER UND KÖNNEN NICHT AUF DRITTE ÜBERTRAGEN WERDEN.

IN KEINEM FALL HAFTEN SEIT, SEINE VERANTWORTLICHEN, DIREKTOREN, TOCHTERUNTERNEHMEN ODER ANGESTELLTEN FÜR IRGENDWELCHE INDIREKTEN, SPEZIELLEN, FOLGE- ODER STRAFRECHTLICH RELEVANTEN SCHÄDEN, DIE AUS DER VERWENDUNG, WARTUNG ODER INSTALLATION DER PRODUKTE ENTSTEHEN. DIES GILT UNABHÄNGIG DAVON, OB SOLCHE SCHÄDEN AUS EINEM VERTRAG ODER AUS UNERLAUBTER HANDLUNG RESULTIEREN, OB MIT ODER OHNE VERSCHULDEN, FAHRLÄSSIGKEIT ODER KAUSALHAFTUNG, UND ZWAR AUCH DANN, WENN SEIT ZUVOR AUF DIE MÖGLICHKEIT SOLCHER SCHÄDEN AUFMERKSAM GEMACHT WURDE. SEIT HAFTET INSBESONDERE NICHT FÜR ENTSTANDENE KOSTEN IRGENDWELCHER ART, Z. B. ENTGANGENE GEWINNE ODER EINKÜNFTE (OB AUF DIREKTEM ODER INDIREKTEM WEGE), VERLUST VON GERÄTEN, VERLUST DER NUTZUNGSMÖGLICHKEIT EINES GERÄTS, VERLUST VON SOFTWARE ODER DATEN, ERSATZKOSTEN, ANSPRÜCHE DRITTER ODER ANDERE KOSTEN.

NICHTS IN DIESER EINGESCHRÄNKTE GARANTIE IST DAHINGEHEND AUSZULEGEN, DASS SEIT EINEN AUSSCHLUSS ODER EINE EINSCHRÄNKUNG SEINER HAFTUNG BEI TOD ODER VERLETZUNG INFOLGE SEINER EIGENEN FAHRLÄSSIGKEIT ODER ARGLISTIGER FALSCHDARSTELLUNG ANSTREBT – IN DEM MASS, IN DEM DIES NACH GELTENDEM RECHT NICHT AUSGESCHLOSSEN ODER EINGESCHRÄNKT WERDEN KANN.

Bevor unter die Garantie fallende Reparaturleistungen in Anspruch genommen werden können, muss beim Kundendienst eine Warenrücknahmenummer (Returned Material Authorization; RMA) angefordert werden. Garantieansprüche können im weltweiten Kundendienst-Netzwerk von SEIT über die Supportseiten auf der Website von APC unter: www.apc.com verfügbar. Wählen Sie aus dem Dropdown-Menü das entsprechende Land aus. Öffnen Sie die Registerkarte „Support“ oben auf der Webseite, um Kontaktinformationen für den Kundendienst in Ihrer Region zu erhalten. Produkte müssen als vom Absender bezahlte Sendung zurückgeschickt werden und eine kurze Beschreibung des aufgetretenen Problems sowie einen Nachweis von Ort und Datum des Kaufs enthalten.

APC-Kundendienst weltweit

APC bietet für dieses und für andere APC-Produkte kostenlosen Kundendienst an. Dazu bestehen folgende Möglichkeiten:

- Über die Website von APC – hier finden Sie entsprechende Dokumente in der APC Knowledge Base und können Anfragen beim Kundendienst einreichen.
 - **www.apc.com** (Unternehmenszentrale)
Auf den lokalisierten APC-Webseiten für bestimmte Länder erhalten Sie Informationen zum Kundendienst.
 - **www.apc.com/support/**
Weltweite Unterstützung unserer Kunden über die APC Knowledge Base und Support per E-Mail.
- Sie können ein Kundendienstzentrum von APC telefonisch oder per E-Mail kontaktieren.
 - Lokale, länderspezifische Kundendienstzentren: Entsprechende Kontaktinformationen finden Sie unter **www.apc.com/support/contact**.

Informationen dazu, wie Sie den lokalen Kundendienst kontaktieren können, erhalten Sie von der APC-Vertretung oder einem anderen APC-Händler, bei dem Sie das APC-Produkt erworben haben.